

# BODYCRAFT

## РУКОВОДСТВО ПОЛЬЗОВАТЕЛЯ СКАМЬЯ УНИВЕРСАЛЬНАЯ BODY CRAFT АРТИКУЛ: F602 Версия 2 (V2)

### Расположение серийного номера

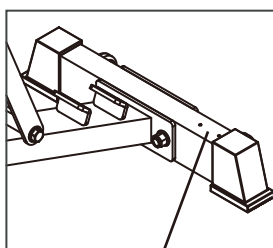

Запишите серийный  
номер изделия и все  
данные о покупке далее:

Серийный №: \_\_\_\_\_

Дата покупки: \_\_\_\_\_

Продавец: \_\_\_\_\_

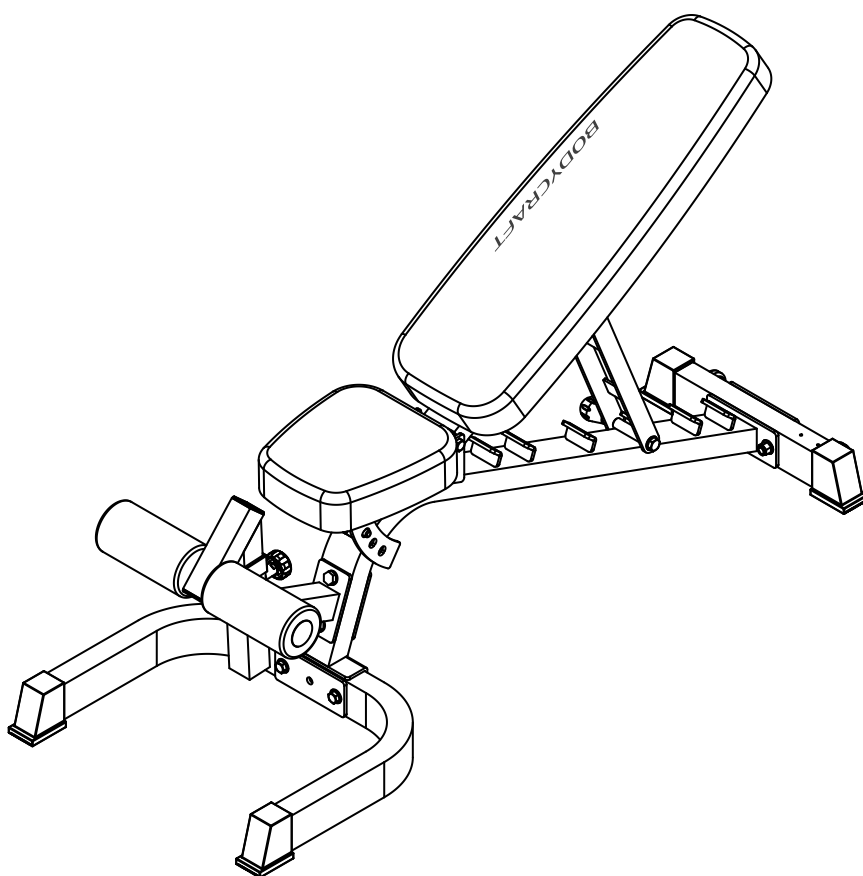

Модель: F602  
999  
BODYCRAFT

## ВВЕДЕНИЕ

Благодарим Вас за выбор нашего продукта - **универсальной скамьи Bodycraft F602**. Тренажёр **Bodycraft F602** предлагает впечатляющее количество силовых упражнений для развития всех основных групп мышц. Независимо от того, хотите ли Вы привести в порядок сердечно-сосудистую систему, придать своему телу тонус или нарастить силу и мышечный объем, **Bodycraft F602 поможет Вам добиться результатов**. Для Вашей безопасности и пользы, внимательно прочтите инструкцию перед использованием тренажёра. Сохраните данную инструкцию, чтобы использовать её в дальнейшем в качестве справочного материала. Если у Вас есть дополнительные вопросы, обратитесь за помощью к Вашему местному поставщику оборудования **BODYCRAFT**.

## МЕРЫ ПРЕДОСТОРОЖНОСТИ

Использование такого типа оборудования может быть связано с определенным риском здоровью. Перед тем, как приступить к тренировкам, проконсультируйтесь со своим врачом. Это особенно важно для пользователей старше 35 лет, а также для тех, у которых есть проблемы со здоровьем. Компания Recreation Supply, Inc. не несет ответственности за возможный вред здоровью или повреждение имущества, связанные с использованием данного продукта.

1. Собирать тренажёр следует на твёрдой и устойчивой поверхности.
2. Регулярно выполняйте чистку тренажёра. Для чистки используйте слабый мыльный раствор. Не используйте абразивные чистящие средства.
3. Каждый раз перед началом тренировки проводите осмотр тренажёра на предмет ослабленных и/или повреждённых деталей. Если какие-либо соединения ослаблены, затяните их. Повреждённые или изношенные детали подлежат немедленной замене. Занятия на неисправном тренажёре могут привести к травмам.
4. Не допускайте детей к тренажёру.
5. Не прикасайтесь к тросам и роликам во время работы. Не прикасайтесь к движущимся частям, держитесь только за обозначенные ручки.
6. При регулировке сиденья убедитесь, что пружинный механизм полностью зацеплен. В противном случае сиденье может соскользнуть, что может привести к серьезной травме.
7. Убедитесь, что все тросы находятся в шкивах, прежде чем начать использование.
8. Во время тренировок на тренажёре соблюдайте особую осторожность.
9. Вес изделия (нетто): 32,8 кг.
10. Максимально допустимый вес пользователя – 150кг.
11. Максимальная нагрузка на тренажёр составляет 300кг.
12. Габариты тренажёра: 1800 X 1800 X 2100.
13. Тренажёр предназначен для использования внутри помещения.
14. Если Вы не уверены, что тренажёр Bodycraft F602 функционирует должным образом, обратитесь за помощью к Вашему местному поставщику оборудования **BODYCRAFT**

[www.ibodycraft.com](http://www.ibodycraft.com)

# ИЗОБРАЖЕНИЕ ДЕТАЛЕЙ



**ПРИМЕЧАНИЕ:** Если какие-либо детали отсутствуют в комплекте, проверьте, возможно они уже были установлены на заводе-изготовителе.

\*Все детали изображены не в масштабе.

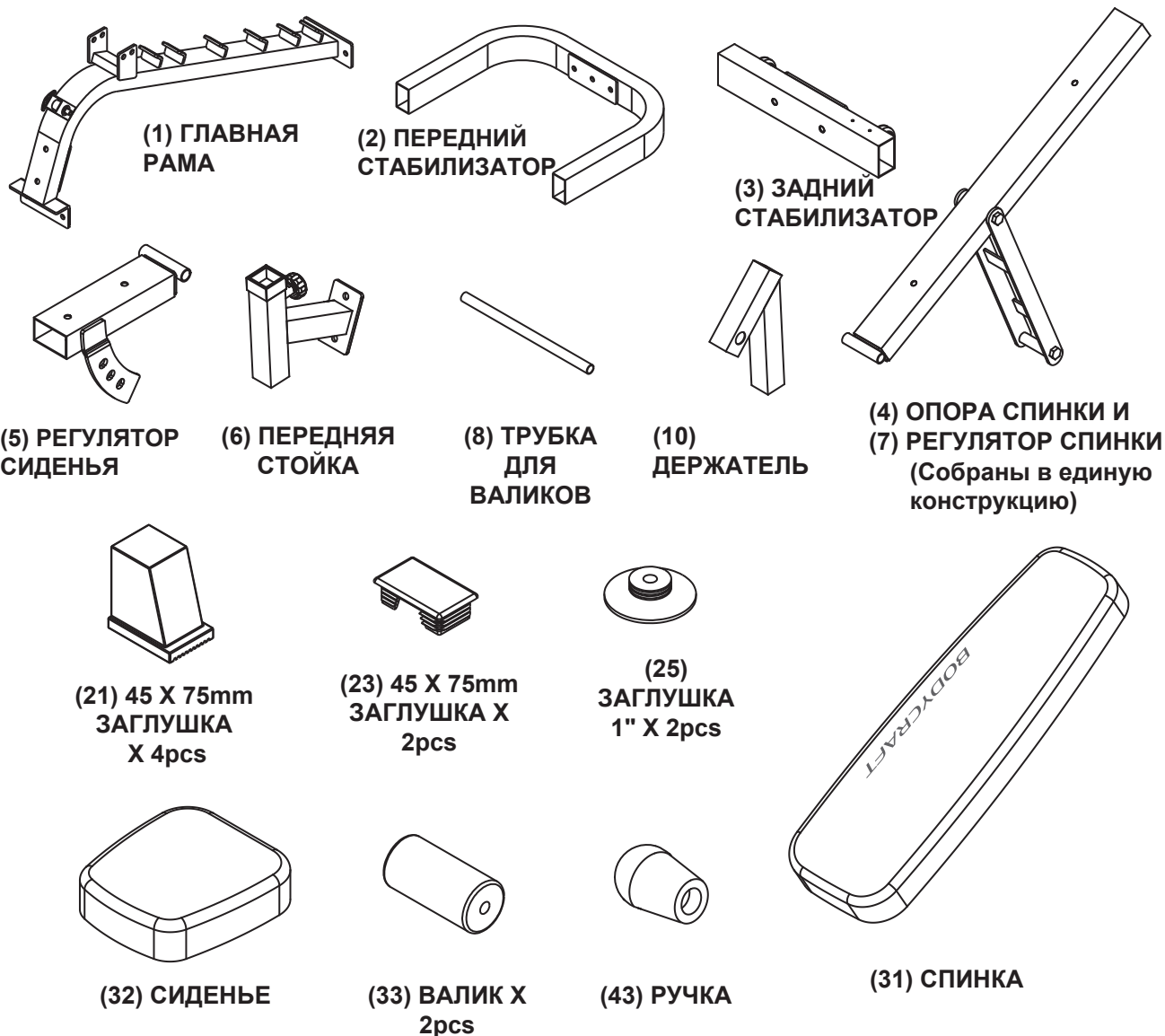

№	Наименование	Кол-во.
51	1/2" X 5" Шестигранный болт	2
53	1/2" X 3" Шестигранный болт	6
54	3/8" X 2-3/4" Болт с шестиг. головкой	4
55	1/2" Плоская шайба	12
56	3/8" Плоская шайба	4
57	1/2" Нейлоновая гайка	8

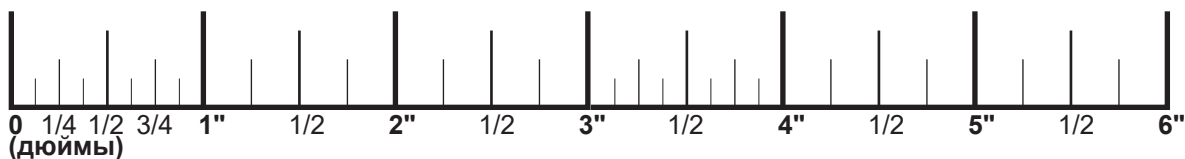
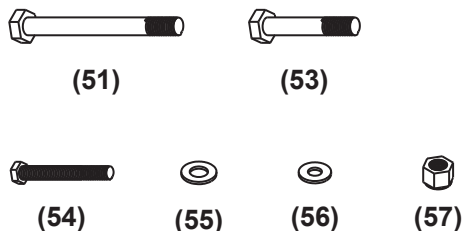

## Инструменты для сборки

Канцелярский нож (для распаковки тренажёра)  
Трещоточный гаечный ключ (9/16" и 3/4")  
Комбинированный гаечный ключ (9/16" и 3/4")  
Разводной ключ  
Резиновый молоток

## Инструкции по сборке



**ПРИМЕЧАНИЕ:** Во избежание повреждения пластиковых деталей, подержите их некоторое время при комнатной температуре перед непосредственной установкой. Для установки пластиковых деталей используйте резиновый молоток.

*В процессе сборки сверяйтесь со сборочным чертежом, представленным на следующей странице руководства.*

1. При помощи резинового молотка установите заглушки (21) на передний (2) и задний (3) стабилизаторы.
2. Прикрепите передний (2) и задний (3) стабилизаторы к главной раме (1) при помощи четырёх болтов (53), восьми шайб (55) и четырёх гаек (57). Затяните крепёж.
3. Прикрепите стойку (6) к главной раме (1) при помощи двух болтов (53), четырёх шайб (55) и двух гаек (57). Затяните крепёж.
4. При помощи резинового молотка установите заглушки (23) на регулятор сиденья (5) и опору спинки (4).
5. Прикрепите регулятор сиденья (5) и опору спинки (4) к главной раме (1) при помощи болтов (51) и гаек (57). (без шайб) Для свободного перемещения движущихся частей тренажёра слегка ослабьте гайки, повернув их против часовой стрелки. Будьте осторожны, чтобы не ослабить детали слишком сильно, в противном случае это может привести к поломке оборудования и/или травмам пользователя.
6. Прикрепите сиденье (32) к регулятору (5), а спинку (31) к опоре(4). Для крепления деталей используйте болты (54) и шайбы (56). Затяните крепёж.
7. Установите заглушку 50мм (22) на стойку (6).
8. Соедините держатель (10) и стойку (6). Зафиксируйте конструкцию с помощью фиксатора.
9. При помощи резинового молотка установите заглушки (24) на держатель (10).
10. Вставьте трубку (8) в держатель (10), с двух сторон от трубки установите валики (33). Зафиксируйте валики с помощью заглушек (25).
11. Подсоедините ручку (43) к болту (62), расположенному в нижней части регулятора спинки (7). Затяните крепёж.

**СБОРКА ЗАВЕРШЕНА!**

**УБЕДИТЕСЬ, ЧТО ВСЕ КРЕПЕЖИ НАДЕЖНО ЗА ТЯНУТЫ.**

# СБОРОЧНЫЙ ЧЕРТЕЖ

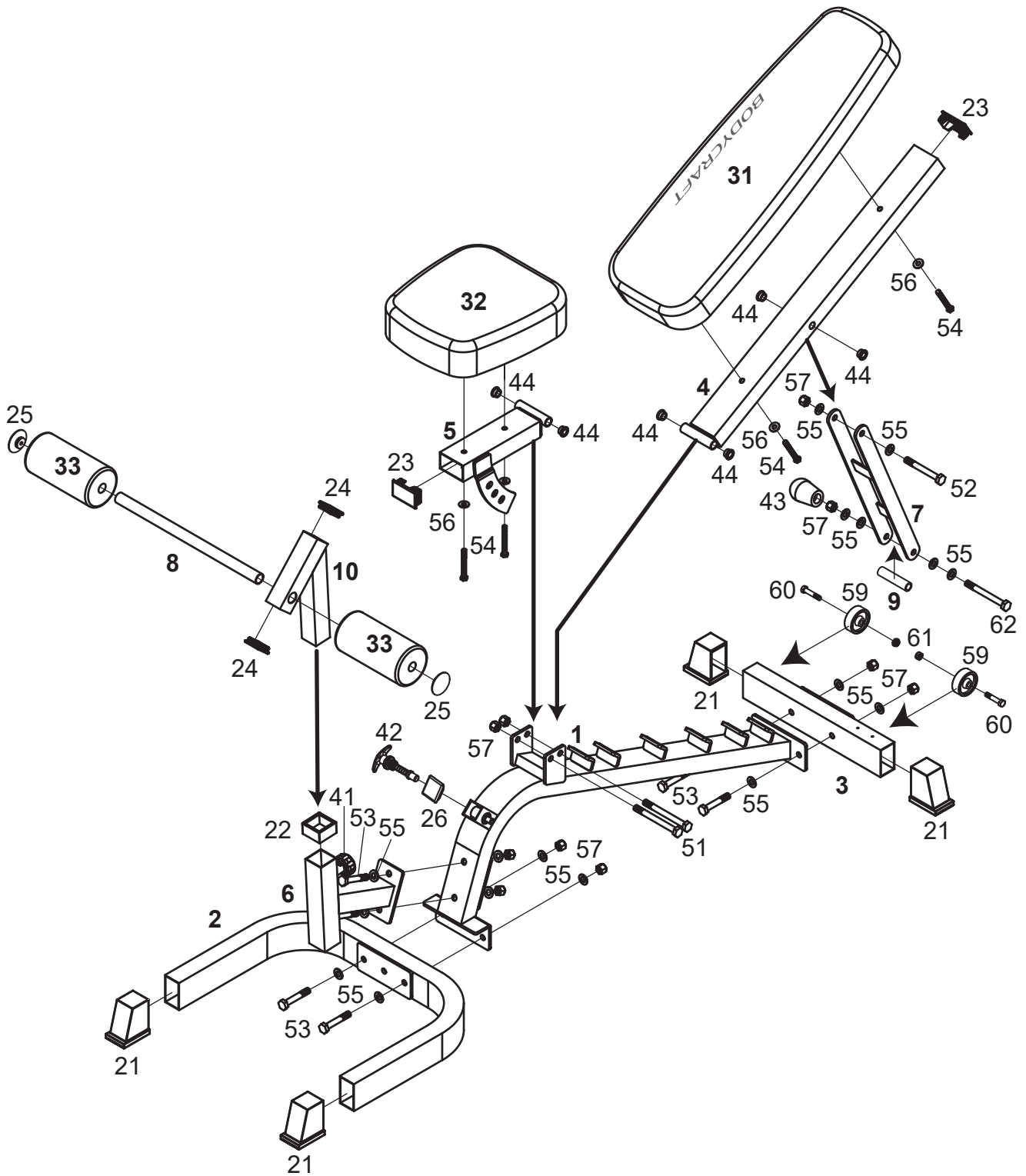

# СПЕЦИФИКАЦИЯ

№	Наименование	Кол-во
1	Главная рама	1
2	Передний стабилизатор	1
3	Задний стабилизатор	1
4	Опора спинки	1
5	Регулятор сиденья	1
6	Передняя стойка	1
7	Регулятор спинки	1
8	Трубка для валиков	1
9	Регулировочная трубка	1
10	Держатель	1
21	45 X 75mm Прямоуг. заглушка	4
22	50mm Заглушка	1
23	45 X 75mm Прямоуг. заглушка	2
24	45mm Квадратная заглушка	2
25	1" Круглая заглушка	2
26	38mm Квадратная заглушка	1
31	Спинка	1
32	Сиденье	1
33	Валик	2
41	Фиксатор	1
42	Штифт	1
43	Ручка	1
44	Втулка	6
51	1/2" X 5" Шестигранный болт	2
52	1/2" X 4-1/4" Шестигранный болт	1
53	1/2" X 3" Шестигранный болт	6
54	3/8" X 2-3/4" Болт с шестиг. головк.	4
55	1/2" Плоская шайба	18
56	3/8" Плоская шайба	4
57	1/2" Нейлоновая гайка	10
59	Колесо	2
60	5/16" X 1-1/2" Шестигранный болт	2
61	5/16" Нейлоновая гайка	2
62	1/2" X 6" Шестигранный болт	1

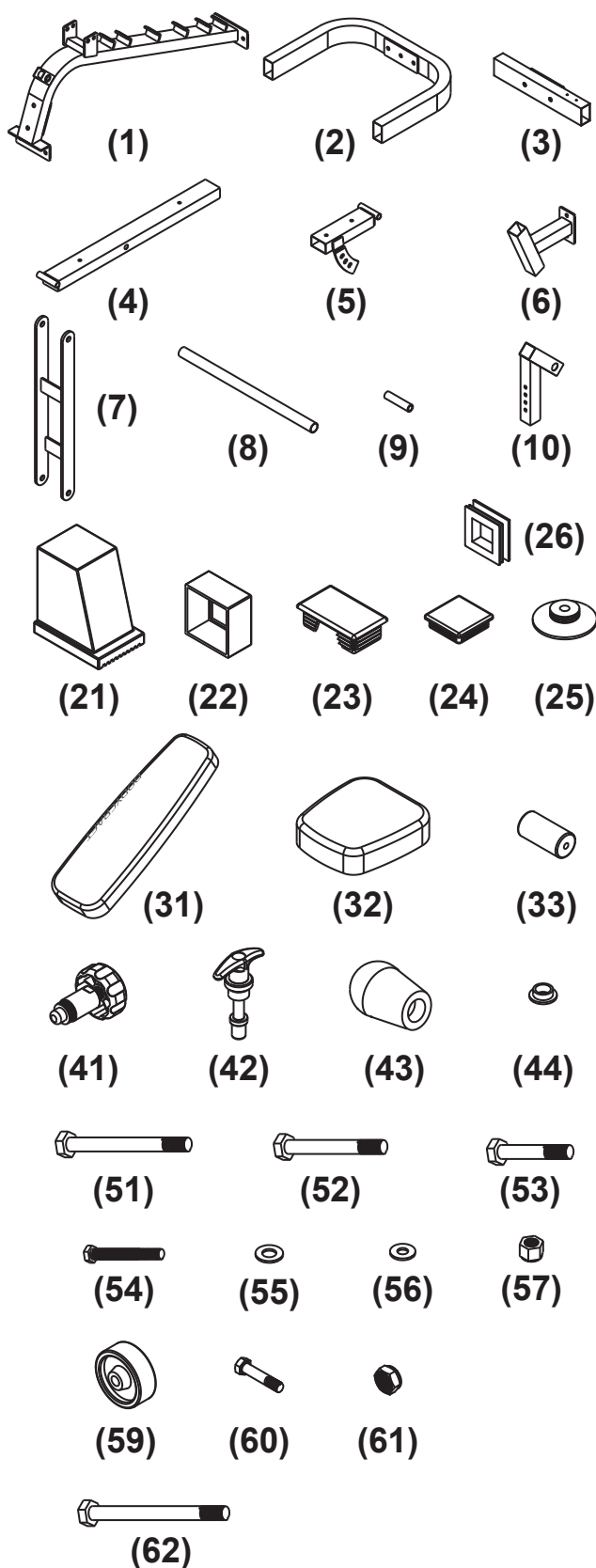

\*Все детали изображены не в масштабе.

**Сборка завершена! Перед тем, как приступить к работе с тренажёром, выполните следующие пункты:**

1. Убедитесь, что все крепежи надёжно затянуты.
2. Наслаждайтесь новым тренажёром Bodycraft.

**Благодарим вас за приобретение тренажёра BODYCRAFT!  
При возникновении вопросов по сборке или эксплуатации  
тренажёра обратитесь за помощью к представителям компании  
в вашем регионе. [www.ibodycraft.com](http://www.ibodycraft.com)**