

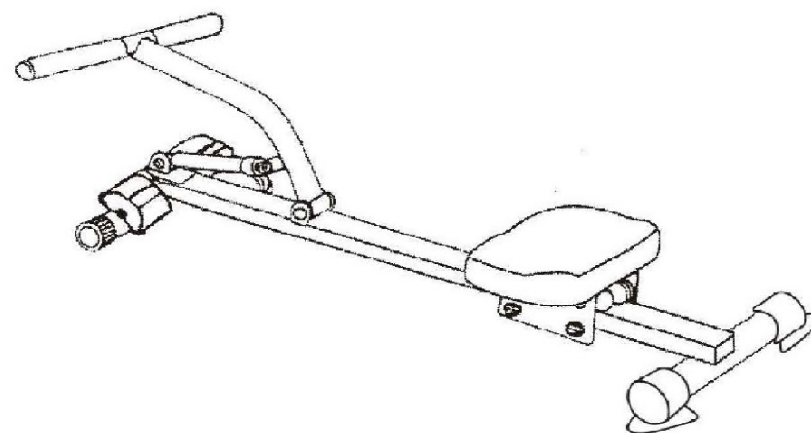

# ГРЕБНОЙ ДЕТСКИЙ ТРЕНАЖЕР

Артикул: VT-2701



РУКОВОДСТВО ПОЛЬЗОВАТЕЛЯ

\*Перед началом работы с тренажёром обязательно ознакомьтесь с инструкциями, представленными в данном руководстве.

\*Сохраните руководство для дальнейшего использования.

\*Сборка тренажёра должна производиться исключительно взрослыми.

**\*ВНИМАНИЕ:** Не оставляйте ребёнка без присмотра во время использования этого оборудования.

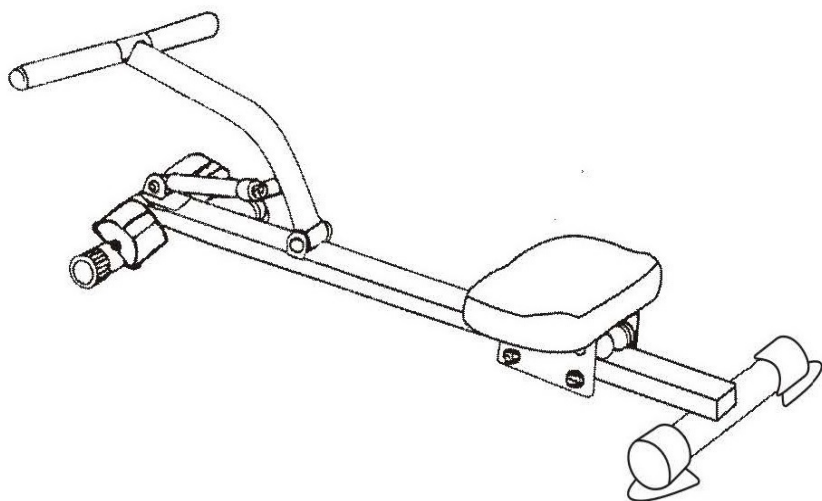

**⚠ ВНИМАНИЕ:**

В комплект тренажёра входят мелкие детали.

Не предусмотрено для детей младше 3-х лет.

## МЕРЫ ПРЕДОСТОРОЖНОСТИ

\*РЕКОМЕНДОВАННЫЙ ВОЗРАСТ РЕБЁНКА: 4-8 ЛЕТ.

\*НЕ ПРЕДНАЗНАЧЕН ДЛЯ ДЕТЕЙ, ЧЕЙ ВЕС ПРЕВЫШАЕТ 50 КГ.

\*ПЕРЕД ИСПОЛЬЗОВАНИЕМ ПРОКОНСУЛЬТИРУЙТЕСЬ У ВАШЕГО ПЕДИАТРА.

\*НЕ ОСТАВЛЯЙТЕ РЕБЁНКА БЕЗ ПРИСМОТРА ВО ВРЕМЯ ИСПОЛЬЗОВАНИЯ ЭТОГО ОБОРУДОВАНИЯ.

\*ХРАНИТЕ МЕЛКИЕ ДЕТАЛИ В НЕДОСТУПНОМ ДЛЯ ДЕТЕЙ МЕСТЕ.

\*СОБЛЮДАЙТЕ ОСТОРОЖНОСТЬ ПРИ РАСПАКОВКЕ И СБОРКЕ ТРЕНАЖЁРА. ДЕТИ НЕ ДОЛЖНЫ ТРОГАТЬ КАКИЕ-ЛИБО ДЕТАЛИ, В ТОМ ЧИСЛЕ БАТАРЕЙКИ, ИЛИ ПОМОГАТЬ СОБИРАТЬ ТРЕНАЖЁР.

\*НЕ ИСПОЛЬЗУЙТЕ ТРЕНАЖЁР ВБЛИЗИ ПРОХОДОВ, НАКЛОННЫХ ПОВЕРХНОСТЕЙ, ДОРОГ, БАССЕЙНОВ ИЛИ ВОДОМОВ.

\*НА ТРЕНАЖЁРЕ РАЗРЕШЕНО ЗАНИМАТЬСЯ ОДНОВРЕМЕННО ТОЛЬКО ОДНОМУ (1) РЕБЁНКУ.

\*ПЕРЕД ИСПОЛЬЗОВАНИЕМ ТРЕНАЖЁРА РЕБЁНОК ОБЯЗАТЕЛЬНО ДОЛЖЕН НАДЕТЬ СООТВЕТСТВУЮЩУЮ СПОРТИВНУЮ ОБУВЬ.

\*ЕСЛИ КАКАЯ-ЛИБО ДЕТАЛЬ ТРЕНАЖЁРА СЛОМАНА, НЕМЕДЛЕННО ПРЕКРАТИТЕ ЕГО ИСПОЛЬЗОВАНИЕ.

