



ИГРОВОЙ СТОЛ DFC

Артикул: SB-ST-29398S





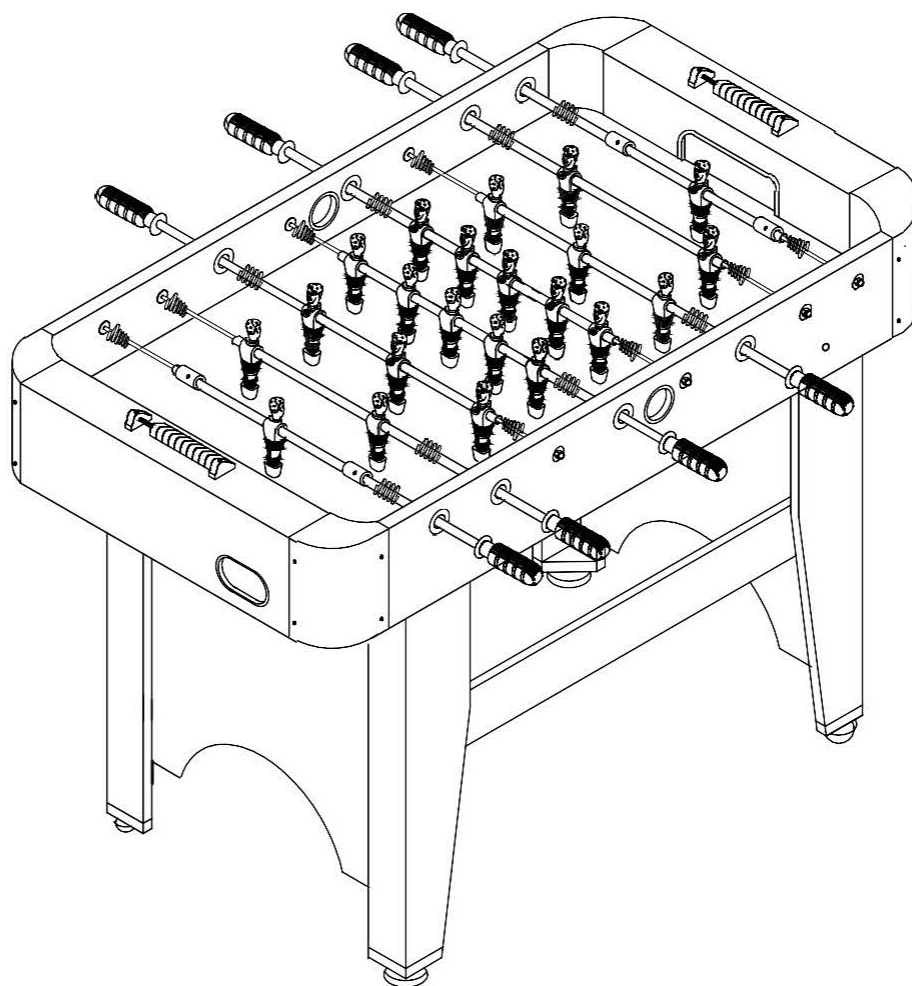





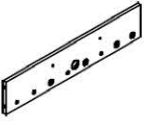
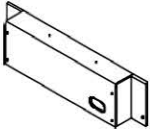
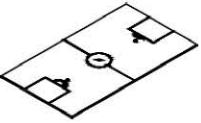

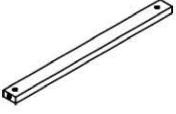





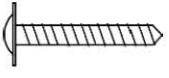

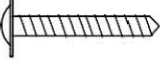
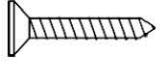
Серия: SB

Модель: INFERNO











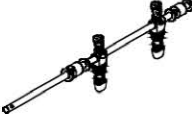
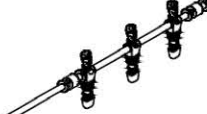

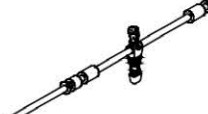
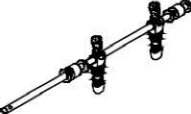
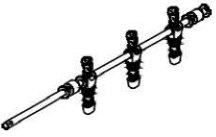
РУКОВОДСТВО ПО СБОРКЕ

СПЕЦИФИКАЦИЯ

<p>#1</p>  <p>Боковая стенка 2 шт.</p>	<p>#2</p>  <p>Торцевая стенка 2 шт.</p>	<p>#3</p>  <p>Игровое поле 1 шт.</p>	<p>#4</p>  <p>Правая ножка 2 шт.</p>	<p>#5</p>  <p>Левая ножка 2 шт.</p>
<p>#6</p>  <p>Опорная балка 2 шт.</p>	<p>#7</p>  <p>Торцевая панель 2 шт.</p>	<p>#8</p>  <p>Боковая панель 1 шт.</p>	<p>#9</p>  <p>Болт 5/16" 4 шт.</p>	<p>#10</p>  <p>Шайба 5/16" 4 шт.</p>
<p>#11</p>  <p>Болт 1/4" 8 шт.</p>	<p>#12</p>  <p>Шайба 1/4" 8 шт.</p>	<p>#13</p>  <p>Винт с полукруглой головкой 1-1/2" 12 шт.</p>	<p>#14</p>  <p>Винт с полукруглой головкой 3/8" 16 шт.</p>	<p>#15</p>  <p>Винт с полукруглой головкой 1/2" 12 шт.</p>
<p>#16</p>  <p>Винт с потайной головкой 1" 4 шт.</p>	<p>#17</p>  <p>Шестигранник 1 шт.</p>	<p>#18</p>  <p>Подпятник для опоры стола регулируемый 4 шт.</p>	<p>#19</p>  <p>Счётчик 2 шт.</p>	<p>#20</p>  <p>Игровая ручка 8 шт.</p>
<p>#21</p>  <p>Гаечный ключ 1 шт.</p>	<p>#22</p>  <p>Уголок А 2 шт.</p>	<p>#23</p>  <p>Уголок Б 2 шт.</p>	<p>#24</p>  <p>Футбольный мяч 2 шт.</p>	<p>#25</p>  <p>1-местный стержень (противник) 1 шт.</p>

СПЕЦИФИКАЦИЯ

<p>#26</p>  <p>2-местный стержень (противник) 1 шт.</p>	<p>#27</p>  <p>3-местный стержень (противник) 1 шт.</p>	<p>#28</p>  <p>5-местный стержень (противник) 1 шт.</p>	<p>#29</p>  <p>1-местный стержень 1 шт.</p>	<p>#30</p>  <p>2-местный стержень 1 шт.</p>
<p>#31</p>  <p>3-местный стержень 1 шт.</p>	<p>#32</p>  <p>5-местный стержень 1 шт.</p>	<p>#33</p>  <p>Игровой стержень 8 шт.</p>	<p>#34</p>  <p>Пружина А 8 шт.</p>	<p>#35</p>  <p>Пружина Б 8 шт.</p>
<p>#36</p>  <p>Шайба 6x8мм 8 шт.</p>	<p>#37</p>  <p>Шайба 6x12мм 8 шт.</p>	<p>#38</p>  <p>Гайка 6x9мм 8 шт.</p>	<p>#39</p>  <p>Гайка 6x10мм 8 шт.</p>	

ИНСТРУКЦИЯ ПО СБОРКЕ

ШАГ 1.

Соедините две боковые (#1) и одну торцевую (#2) стенки стола с помощью четырёх винтов (#13). Обратите внимание, что пазы в стенках должны быть направлены вовнутрь.

ПРИМЕЧАНИЕ: Не затягивайте крепежи до упора, иначе они создадут трудности при дальнейшей сборке.

Установите игровое поле (#3) в пазы на стенках стола (#1 и #2), графической стороной вниз.

ПРИМЕЧАНИЕ: При установке игровое поле должно легко проходить через пазы в стенках, в противном случае проверьте крепежи, чтобы они не были затянуты слишком сильно.

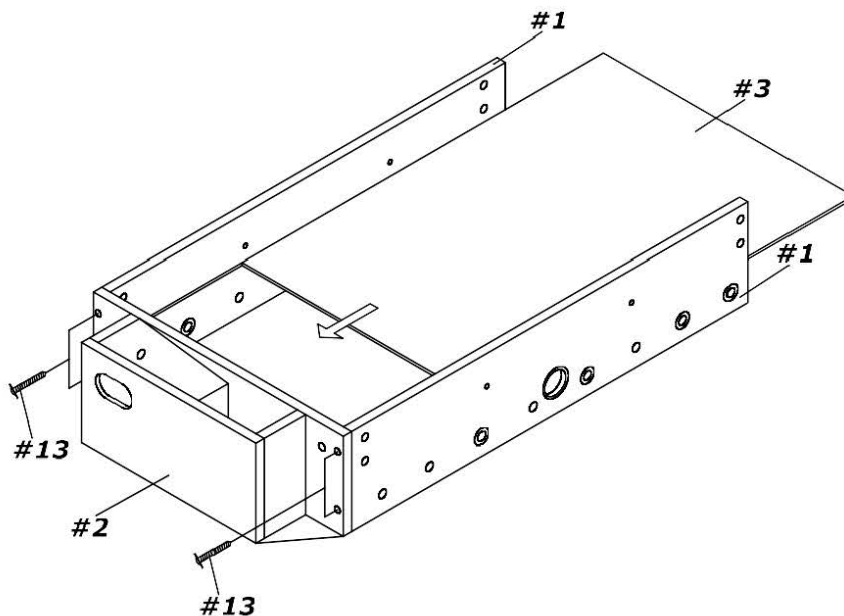

ШАГ 2.

На торцевых стенках (#2) игрового стола расположены пазы, в которые устанавливается игровое поле (#3), – после того, как поле будет размещено в пазы, проверьте надёжность крепления, аккуратно надавив на уголки стенок.

ПРИМЕЧАНИЕ: По завершению данного этапа сборки проверьте, чтобы стенки стола плотно прилегали друг к другу, а игровое поле было размещено строго в пазах.

Разместите две опорные балки (#4) на игровое поле (#3) и прикрепите их к боковым стенкам (#1) с помощью крепёжных деталей – по два винта (#13) на каждую балку.

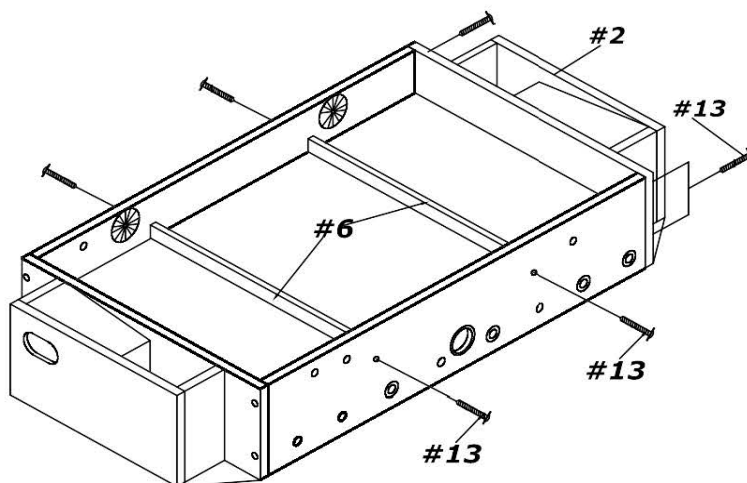

ШАГ 3.

Прикрепите к корпусу стола правые (#4) и левые (#5) опорные ножки, используя болты (#9) и шайбы (#10) – по три комплекта на каждую ножку. Для того, чтобы затянуть крепёж, воспользуйтесь шестигранником (#17).

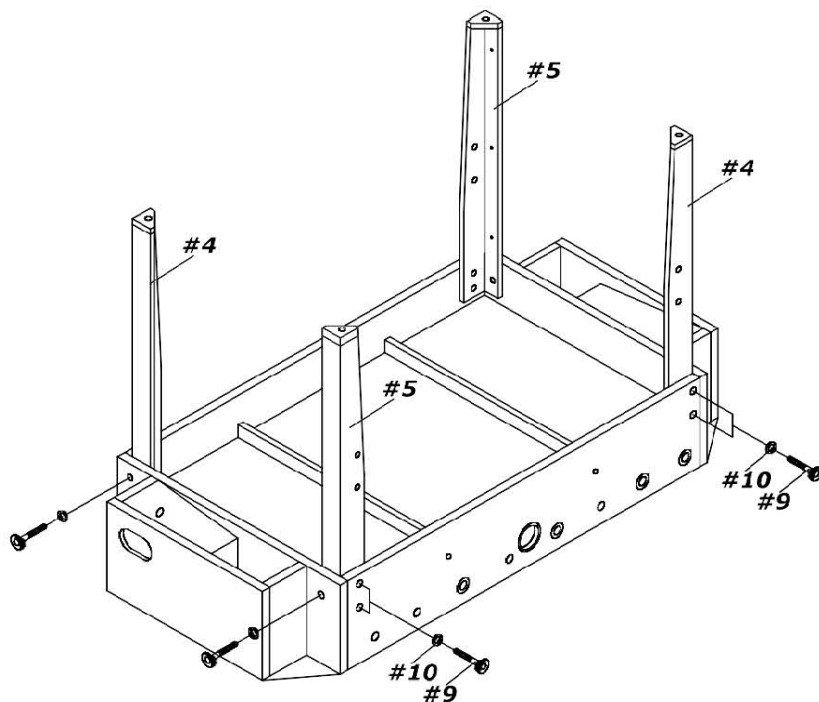

ШАГ 4.

Установите две торцевые панели (#7) между опорными ножками, закрепите их при помощи винтов (#15) – по шесть винтов на каждую панель.

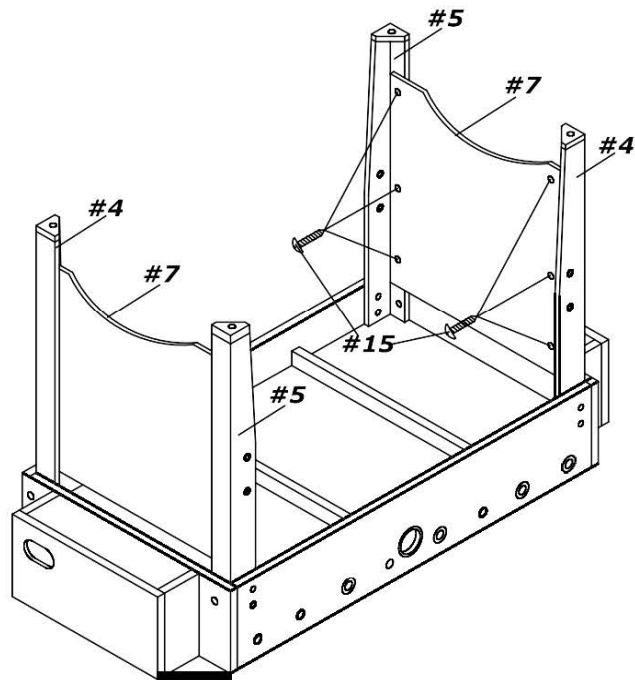

ШАГ 5.

Подсоедините к опорным ножкам боковые панели (#8), закрепите их при помощи болтов (#11) и шайб (#10) – по четыре комплекта на каждую панель.

Разместите подпятники (#18) на опорной поверхности ножек и закрутите их.

ПРИМЕЧАНИЕ: Подпятник не является основной деталью, поэтому при размещении игрового стола на мягкой поверхности рекомендуется его не использовать.

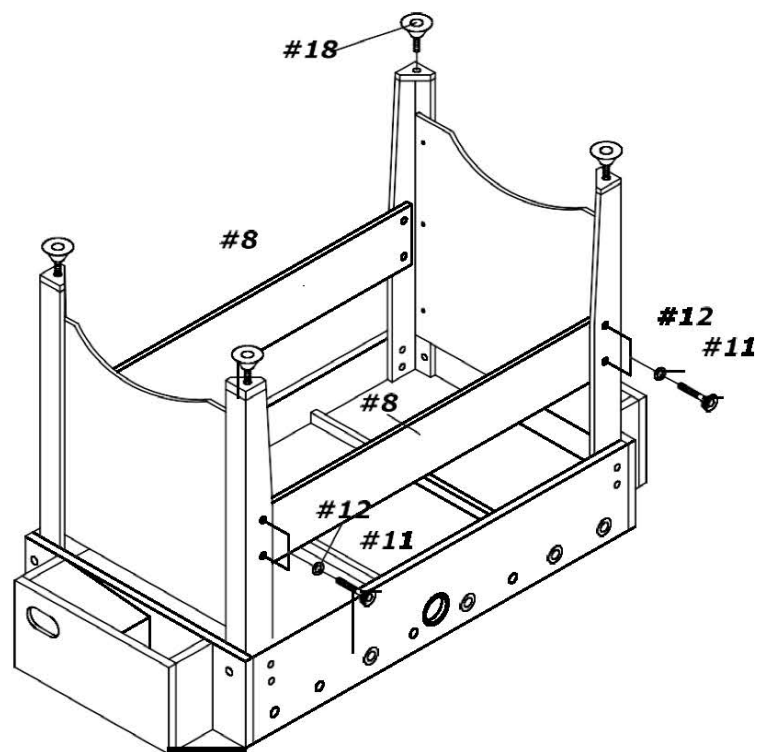

ШАГ 6.

Установите игровой стержень (#33) в стержень с игроком (#29). С левой стороны от игрока установите пружину А (#34), после чего вставьте данную часть стержня в первое отверстие боковой стенки (#1) по направлению “изнутри-наружу”. С другой стороны от игрока установите пружину Б (#35) и гайку (#39), затем вставьте свободную часть стержня в аналогичное отверстие на противоположной стенке (#1) стола. Завершите сборку, закрепив конструкцию при помощи шайб (#37 и #36) и металлической гайки (#38). Затяните крепёж с помощью гаечного ключа (#21).

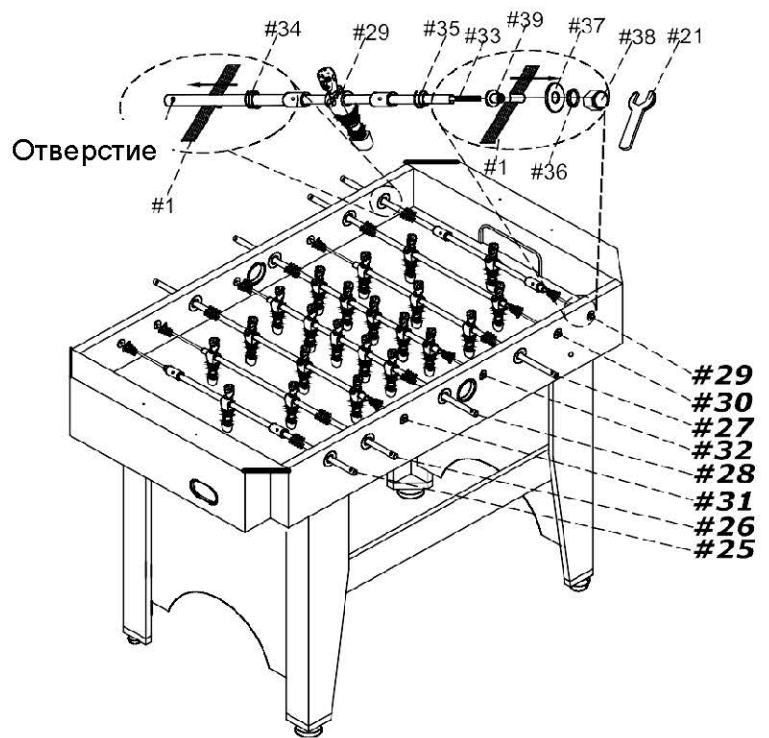

Аналогичным способом соберите оставшиеся игровые стержни.

ШАГ 7.

Прикрепите счётчики (#19) к торцевым стенкам (#2) игрового стола при помощи винтов (#16). Установите ручки (#20) на игровые стержни в соответствии с рисунком ниже.

В завершение сборки установите уголки (#22 и #23) и закрепите их при помощи винтов (#14).

